

297mm

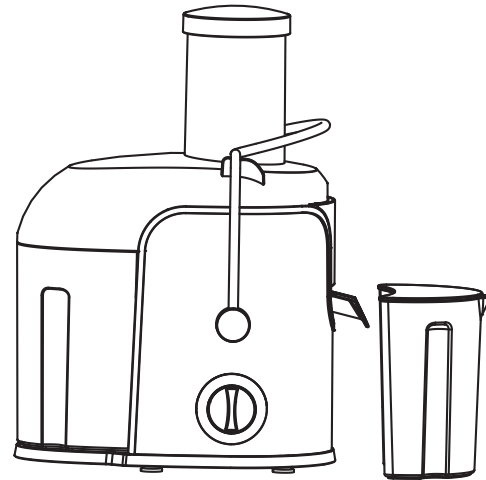

«راهنمای استفاده»

آبمیوه گیری



مدل : BR 611B

لطفاً پیش از استفاده تمام دفترچه راهنما را
با دقت مطالعه نمایید

1



POWER JUICER

BR 611B Instruction

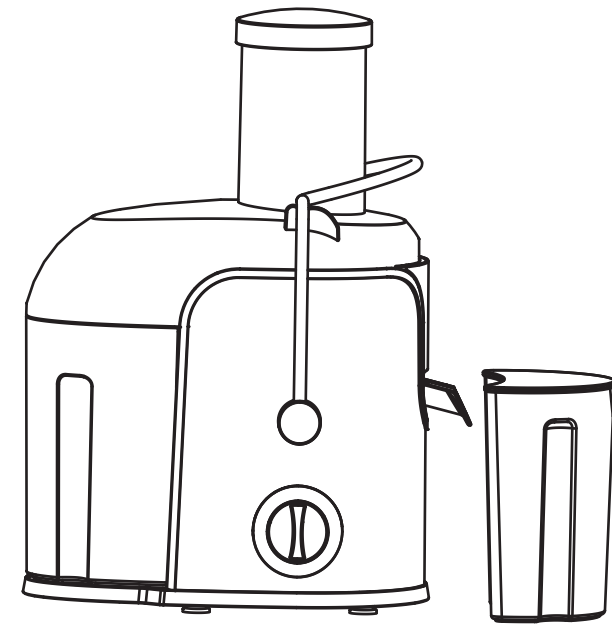

Please read all instructions carefully before using

1

210mm

注：说明书单色黑色印刷，105g双铜纸

Diagram of name and position of main components

نمودار معرفی نام قطعات و اجزا اصلی

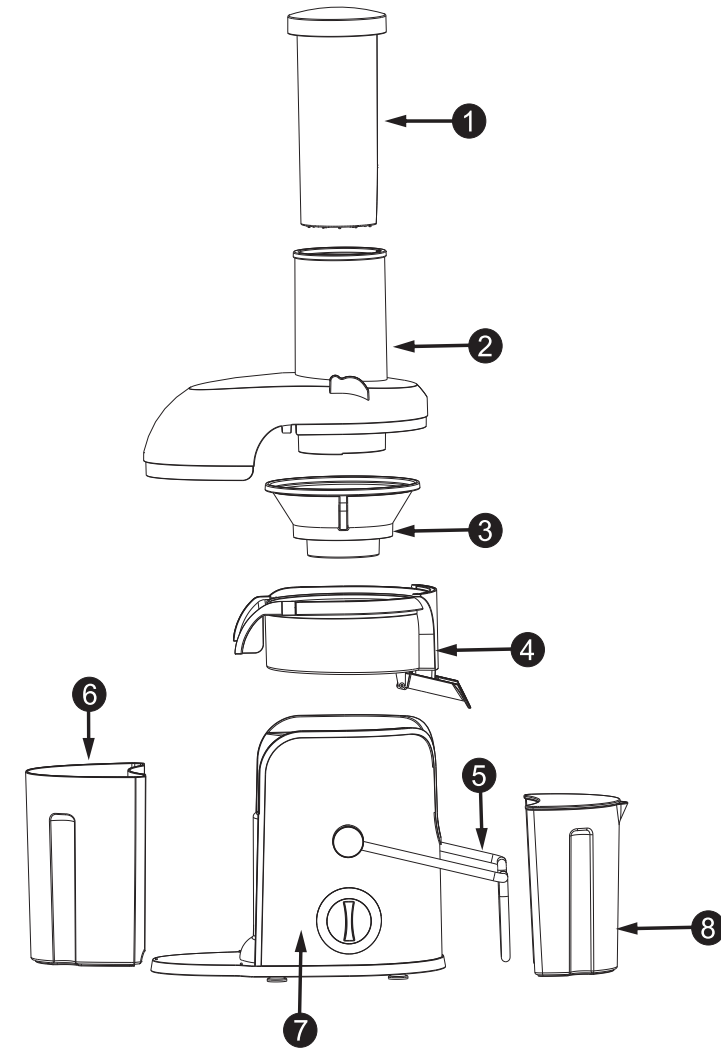

- | | |
|----------------------|-------------------|
| 1. Pushing bar | 5. Handle |
| 2. Transparent cover | 6. Residue barrel |
| 3. Juicing net | 7. Main machine |
| 4. Middle ring | 8. Juicer jug |

Performances

1. For the juicer with large diameter, entire apple or pear can be put in for juicing, no cutting apart needed, easy and quick.
2. Design is fine, simple, and beautiful, with combined structure, easy to operate and clean.
3. High speed electric motor with overheating protection is adopted, high efficiency, time saving, energy saving, high service life of the motor.
4. Safety lock unit for switching is specially designed, in order to make sure safety and reliability in use.

Attention before using

1. This machine is set with safety unit, when the handle does not fasten the cover or the cutter seat is not fastened, the motor cannot turn, so as to ensure safety for the user.
2. When disassembling or assembling the juicer, press the upper of feed port of the cover with your hand, then force the handle to slide in or out of cover slot.
3. When disassembling juicing net, first remove the cover and residue barrel, then turn the middle ring up to 30 degrees by holding juicing nozzle with your hand, and take up, the juicing net will automatically leave the rotor.
4. In order to avoid damage, before using, first check power supply for compliance with rated voltage .
5. Clean all parts able to disassemble (refer to the section of "maintenance and cleaning").
6. When assembling, please carefully read the diagram of "name and position of main components".
7. Please carefully read the "attentions" before using.

عملکرد

- 1- برای آبمیوه گیری با قطر بزرگ ، می توانید سیب یا گلابی را بطور کامل وارد دستگاه کنید ، لازم نیست آنها را خرد کنید ، آسان و کامل اینکار انجام می شود .
- 2- طراحی دستگاه ظریف ، ساده و زیبا با ساختار ترکیبی و برای عملکرد و تمیز کردن آسان است .
- 3- سرعت زیاد موتور الکتریکی با محافظ در برابر گرمای بیش از حد موتور ، بهره وری زیاد ، صرفه جویی در زمان ، صرفه جویی در مصرف انرژی و افزایش عمر موتور سازگار است .
- 4- قفل ایمنی دستگاه به منظور ایمن ساختن و قابل اطمینان ساختن در هنگام استفاده بطور خاص طراحی شده است .

هشدارهایی پیش از استفاده

- 1- این دستگاه با واحد ایمنی تنظیم شده است ، وقتی دسته روی درپوش بسته نشده باشد یا تیغه در جای خود درست قرار نگرفته باشد ، برای اطمینان از ایمنی کاربر ، موتور نمی تواند شروع به کار کند .
- 2- هنگام جدا کردن یا سرهم کردن دستگاه ، با دست ورودی غذای بالای درپوش را فشار دهید ، سپس به دسته فشار وارد کنید تا به طرف داخل یا خارج از شکاف درپوش سر بخورد .
- 3- وقتی صافی آبمیوه گیری را برمی دارید ، ابتدا درپوش و مخزن جمع آوری تفاله را بردارید ، سپس قسمت میانی را با نکه داشتن

- سرلوله آبمیوه گیری با دست آن را 30 درجه بچرخانید ، صافی آبمیوه گیری بطور خودکار از پایه جدا خواهد شد .
- 4- به منظور پیشگیری از خطر ، پیش از استفاده ، ابتدا جریان برق را از نظر ولتاژ کنترل نمایید .
- 5- تمام قسمت‌های قابل جدا شدن را تمیز کنید (به بخش تمیز کردن و نگهداری مراجعه نمایید) .
- 6- وقتی قطعات را سرهم می کنید ، لطفاً نمودار معرفی نام و اجزا اصلی را با دقت مطالعه نمایید .
- 7- پیش از استفاده لطفاً "هشدارها" را با دقت مطالعه نمایید .

گرفتن آبمیوه

- 1- پیش از استفاده لطفاً کنترل نمایید که دکمه دستگاه در حالت توقف و خاموش قرار داشته باشد ، به این ترتیب ، در صورتیکه مونتاژ کامل انجام نشده باشد ، می تواند از شروع به کار دستگاه ، آسیب به شخص یا اموال اجتناب شود .
- 2- پیش از گرفتن آبمیوه برای اولین بار کنترل نمایید که صافی و موتور چرخان در حالت صحیح قرار گرفته باشند و جسم سختی بین تیغه صافی و درپوش شفاف قرار نگرفته باشد . درپوش شفاف را روی دستگاه قرار دهید ، دسته را روی شیار درپوش بیاورید ، سپس دستگاه را روشن کنید .
- 3- برای استفاده ، دستگاه را طبق نمودار معرفی نام و قطعات اصلی سرهم کنید . آن را به جریان برق وصل کنید ، کلید روشن کردن

Juicing

1. Before using, please confirm the button switch of the main machine in stop state, in this way, in case assembly is not completed, starting the main machine can be avoided, so unnecessary damage for persons or property avoided.
2. Before juicing, first confirm juicing net and rotor clutched in position, and no hard contact between juicing net cutter and transparent cover. Put the transparent cover on, put the handle into the cover slot, then turn on the machine.
3. For using, assemble according to the diagram of "name and position of main components". Turn on power supply, press switch to let the machine run no-load for 5 sec. Put prepared vegetable or fruit into feed port of the juicer, press with the pushing bar, evenly, hard and slowly, juice of the vegetable or fruit can be found, original, fresh, good for health.
4. Note: when pressing food with the pushing bar, force shall be even or indirect, pressing force shall not be more than 1 kg, no too sudden force, otherwise, juicing effect will be reduced.

Operating time

This machine is designed with button switches of O grading, I grading, II grading (O for stop, I for weak grading, II for strong grading). For juicing, select strong grading, for operating time, after operating for 1min, stop for 1min, then use again. After the above operation is performed for three times, stop for 15 min, do not operate until the motor is cooled, in this way, service life of this machine will be prolonged, the machine will serve you more efficiently.

Attentions

1. This machine is unavailable for the weakness, unresponsive or psychopathic person (including children), unless under the direction or help from the person who has the responsibility for security. Children should be supervised, so it can be testified that they are not playing with it.
2. Before using, put this machine on a stable and even table board, operate according to the above methods.
3. Before juicing, first confirm juicing net and rotor clutched in position, and no hard contact between juicing net cutter and transparent cover. Put the transparent cover on, fasten tight the handle, then turn on the machine.
4. Before being used, the motor works in running-in phase, there may be slight peculiar smell and spark, this is normal, after the motor works for some period, the above phenomenon will disappear.
5. During juicing, make sure there is not too full juice and residue in the middle seat and residue cup, if too full, please cut off power supply, clean up, then use again.
6. During using, do not open the cup cover. In case power supply is on, do not put hand or any ware into the mixing cup or feed port, otherwise, harmful accident may occur or this machine may be damaged.
7. In order to prolong service life of this machine, over-temperature protective device is mounted in the motor. If the motor works for a long time or overloaded, when over warning temperature, power supply will automatically cut off. After the motor stops, pull out plug of power supply, wait for the motor to cool (about for 30 min), use again.
8. During operating, please do not leave, never let children operate this machine.

دستگاه را فشار دهید و آن را به مدت 5 ثانیه رها کنید. سبزیجات یا میوه های آماده شده را در ورودی آبمیوه گیری، با دسته فشارنده آنها را بطور یکنواخت، سخت و به آرامی فشار دهید، آب سبزیجات یا میوه ها می توانند خالص، تازه و برای سلامتی مفید باشند.

4- توجه: وقتی غذا را توسط دسته فشارنده به داخل دستگاه فشار می دهید، فشار باید متعادل یا غیر مستقیم باشد، وارد کردن فشار نباید بیشتر از 1 کیلوگرم باشد، همچنین نباید فشار ناگهانی باشد، در غیر این صورت، تأثیر عملکرد کاهش پیدا خواهد کرد.

زمان عملکرد

این دستگاه با سوییچی با درجه 0, I, II طراحی شده است (0 برای توقف عملکرد، I برای عملکرد ضعیف، II برای عملکرد قوی). در مورد انتخاب عملکرد قوی، زمان عملکرد، پس از کار به مدت 1 دقیقه، دستگاه را 1 دقیقه متوقف کنید، سپس دوباره استفاده کنید. پس از آنکه عملکرد بالا 3 بار تکرار شد، دستگاه را 15 دقیقه متوقف کنید، با دستگاه کار نکنید تا موتور دستگاه خنک شود، در این صورت، عمر دستگاه افزایش خواهد یافت و دستگاه بهره وری بیشتری برای شما خواهد داشت.

هشدارها

- 1- این دستگاه نباید در دسترس افراد ناتوان (معلول) ، بی توجه یا بیماران روانی (یا حتی کودکان) قرار بگیرد ، مگر تحت نظارت یا کمک شخصی مسئول ، برای اطمینان . باید بر کودکان نظارت داشت که آنها نتوانند با دستگاه بازی کنند .
- 2- پیش از استفاده ، دستگاه را روی یک سطح مسطح قرار دهید و طبق روش های ذکر شده ، با دستگاه کار کنید .
- 3- پیش از آرمیوه گرفتن برای اولین بار ، کنترل نمایید که صافی آرمیوه گیری و تیغه چرخان در وضعیت صحیح قرار گرفته باشند و جسم سختی مابین تیغه ها و درپوش شفاف قرار نگرفته باشد . درپوش شفاف را روی آن بگذارید ، دسته را محکم کنید ، سپس دستگاه را روشن کنید .
- 4- پیش از شروع به استفاده ، موتور دستگاه درحالیکه درجا می چرخد ، کار می کند ، ممکن است به مقدار جزئی بوی دود عجیب و جرقه حاصل شود ، این امر طبیعی است ، پس از اینکه موتور برای مدتی کار می کند ، پدیده های بالا از بین می روند .
- 5- درطول روند آرمیوه گرفتن ، اطمینان حاصل نمایید که در مخزن جمع آوری تفاله و قسمت میانی ، تفاله زیادی انباشته نشده باشد ، اگر خیلی پر شده باشد ، جریان برق قطع می شود ، آن را تمیز کنید ، سپس دوباره استفاده کنید .
- 6- درطول استفاده از دستگاه ، درصورتیکه جریان برق وصل باشد و دستگاه روشن باشد ، درپوش را باز نکنید ، دست یا هیچ شیء دیگری را درون دستگاه یا ورودی دستگاه قرار ندهید ، درغیر

Attentions

9. When this machine works in mixing, mincing or grinding conditions, no-loaded or over loaded work is strictly prohibited.
10. After operation, do not pour the food out until pull out the plug of power supply.
11. Cutters are very sharp, in order to avoid danger, when cleaning a cutter, please put the cutter under water tap for washing, do not wash it with hand.
12. This machine must not be used for others beyond regulated purposes.
13. In case of damaged power supply cord, in order to avoid danger, replacement must be performed by the manufacturer or its service department or similar professional persons.

Maintenance and cleaning

1. This machine shall be often used, so as to keep the motor dry and clean.
2. If not using for a long time, please store this machine at a dry and well-ventilated place so as to prevent the motor from being damped and going moldy.
3. No washing the main machine. When cleaning, only wipe with wet cloth. Other components may be washed directly with water, such as pushing bar, cover, middle seat, residue cup, juice nozzle cover.

اینصورت ، ممکن است حادثهٔ زیانباری اتفاق بیفتد یا دستگاه آسیب ببیند .

7- به منظور افزایش طول عمر دستگاه ، یک محافظ در برابر درجه حرارت بسیار بالا در موتور دستگاه نصب شده است اگر موتور برای مدت طولانی کار کند یا بیش از اندازه کار کند ، وقتی که درجه حرارت به بیش از حد هشدار برسد جریان برق بطور خودکار قطع می شود ، پس از آن موتور متوقف می شود ، دوشاخه را از پریز برق خارج کنید ، صبر کنید تا موتور دستگاه خنک شود (حدود 30 دقیقه) ، سپس دوباره استفاده کنید .

8- در طول روند کار ، لطفاً دستگاه را رها نکنید ، هرگز اجازه ندهید کودکان با دستگاه کار کنند .

9- وقتی این دستگاه در وضعیت مخلوط کن ، خرد کن یا آسیاب کار می کند ، کم بار یا اضافه بار کار کردن با دستگاه به شدت قدغن است .

10- پس از کار با دستگاه ، تا زمانی که دوشاخه را از پریز برق خارج نکردید ، ماده غذایی را از دستگاه خالی نکنید .

11- تیغه ها بسیار تیز هستند ، به منظور پیشگیری از خطر ، وقتی تیغه ها را تمیز می کنید ، لطفاً تیغه ها را برای شست و شو زیر شیر آب بگیرید ، آنها را با دست نشویید .

12- این دستگاه نباید برای مصارف دیگری غیر از آنچه طراحی شده ، استفاده شود .

13- در صورت آسیب به سیم برق ، به منظور پیشگیری از خطر ، تعویض باید توسط کارخانه یا نمایندگی خدمات مجاز یا یک تکنسین مجرب انجام شود .

نگهداری و تمیز کردن

1- این دستگاه اغلب باید استفاده شود ، بنابر این موتور دستگاه را خشک و تمیز نگه دارید .

2- اگر از دستگاه برای مدت زمان طولانی استفاده نمی کنید ، لطفاً دستگاه را در جایی خشک و با تهویه مناسب نگه دارید تا از مرطوب شدن و کپک زدن موتور جلوگیری شود .

3- بدنه اصلی را نشویید . هنگام تمیز کردن فقط با یک دستمال مرطوب اینکار را انجام دهید . اجزاء دیگر مانند دسته فشارنده ، درپوش ، قسمت میانی ، مخزن جمع آوری تفاله و سرلوله ممکن است بطور مستقیم با آب شسته شوند .